

# TECNA®

Resistance Welding Systems & Balancers



## VŠEOBECNÝ KATALÓG BALANCÉRY PRE POTRAVINÁRSKY PRIEMYSSEL

NOSNOSŤ 0,2 ÷ 180 kg

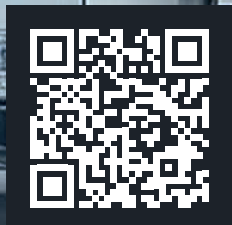



TECNA S.P.A. - VIA MEUCCI, 27 - CASTEL SAN PIETRO TERME

Spoločnosť TECNA vyrába a distribuuje kompletný sortiment balncérov s nosnosťou od 0,2 kg do 180 kg a dostupným štandardným zdvihom lanka až do 3 metrov. Balncér TECNA je základným zariadením, ktoré uľahčuje prácu obsluhu, zvyšuje produktivitu skrátením času potrebného na manipuláciu s nástrojmi a zlepšuje kvalitu práce. Okrem toho sa používaním balncérov TECNA znižuje opotrebovanie hadíc a káblov a predchádza sa prípadným úrazom a škodám na majetku.

Použitie balncérov TECNA je absolútne všestranné: môžu sa používať pri prácach na pracovnom stole alebo na montážnej linke, možno ich vhodne aplikovať na malé náradie, priemyselné závesné zväračky a uľahčovacie skrútkovače. Ergonomická konštrukcia balncérov TECNA bola navrhnutá tak, aby uľahčovala prácu, a to od jednoduchosti obsluhy až po robustnosť tela, od jednoduchého použitia až po zdvíhací výkon. Spoločnosť TECNA ako realizuje na požiadanie špeciálne verzie vyrobené na mieru.



TECNA S.P.A. - VIA GR



Made in Italy





TECO, 25/27 - CASTEL SAN PIETRO TERME



**ATEX**  **COMPLIANT**  
**ATmosphères EXplosibles**  
**SPRING BALANCERS**



DIN 15112:1979

# HLAVNÉ APLIKÁCIE

## POTRAVINY A NÁPOJE



## SPRACOVANIE MÄSA



## MLIEKARENSKÝ PRIEMYSEL



## PEKÁRNE A CUKRÁRNE



## PRIEMYSELNÉ ČISTENIE A DEZINFEKČIA



# BALANCÉRY- RETRAKTORY

Hliníkové puzdro s tvrdou anodizačnou úpravou. Odolné voči oxidácii a chemickej agresii.

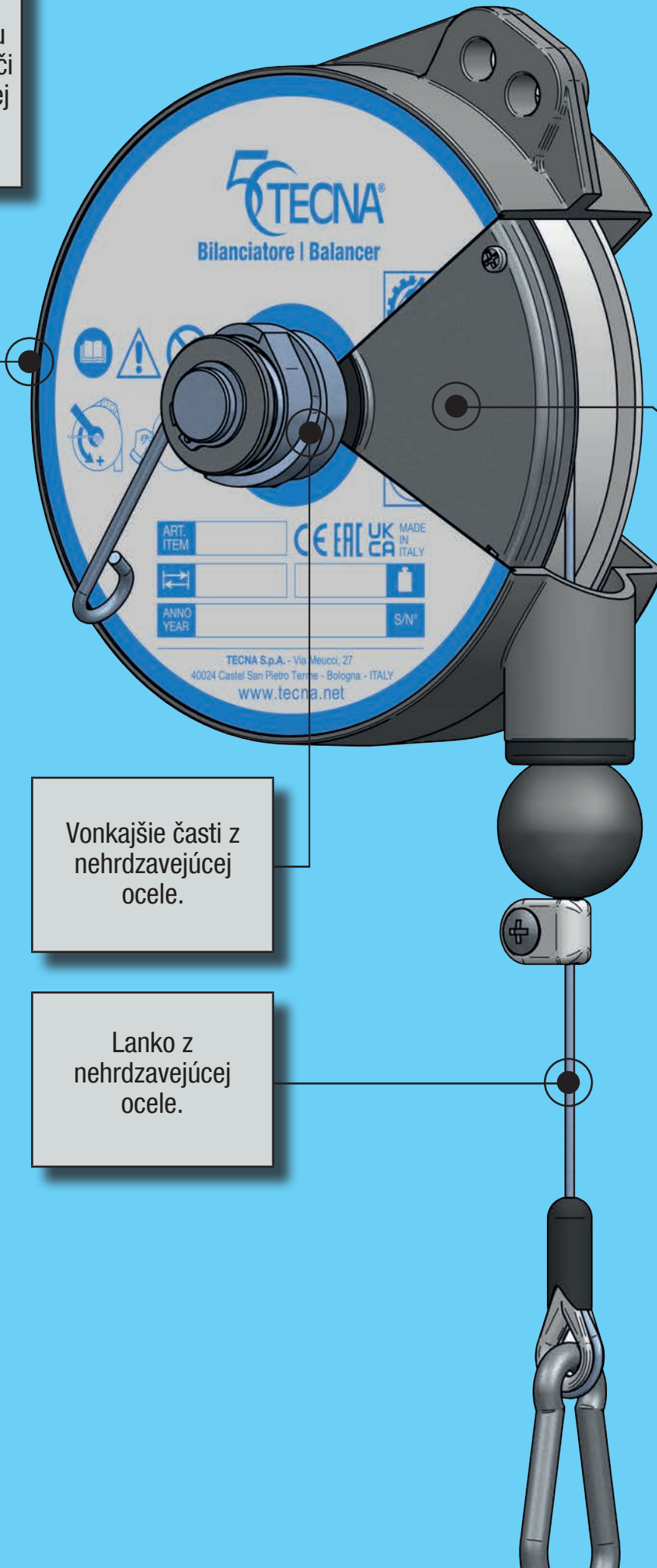

**FOOD  
INDUSTRY  
BALANCERS**



Potravinárske  
mazivo s  
certifikátom NSF-H1.

**H1**

Vonkajšie časti z  
nehrdzavejúcej  
oceľe.



Lanko z  
nehrdzavejúcej  
oceľe.





9310IL÷9313IL

9320IL÷9323IL



	1600 mm
	0,2÷3 kg



	2000 mm
	1÷8 kg

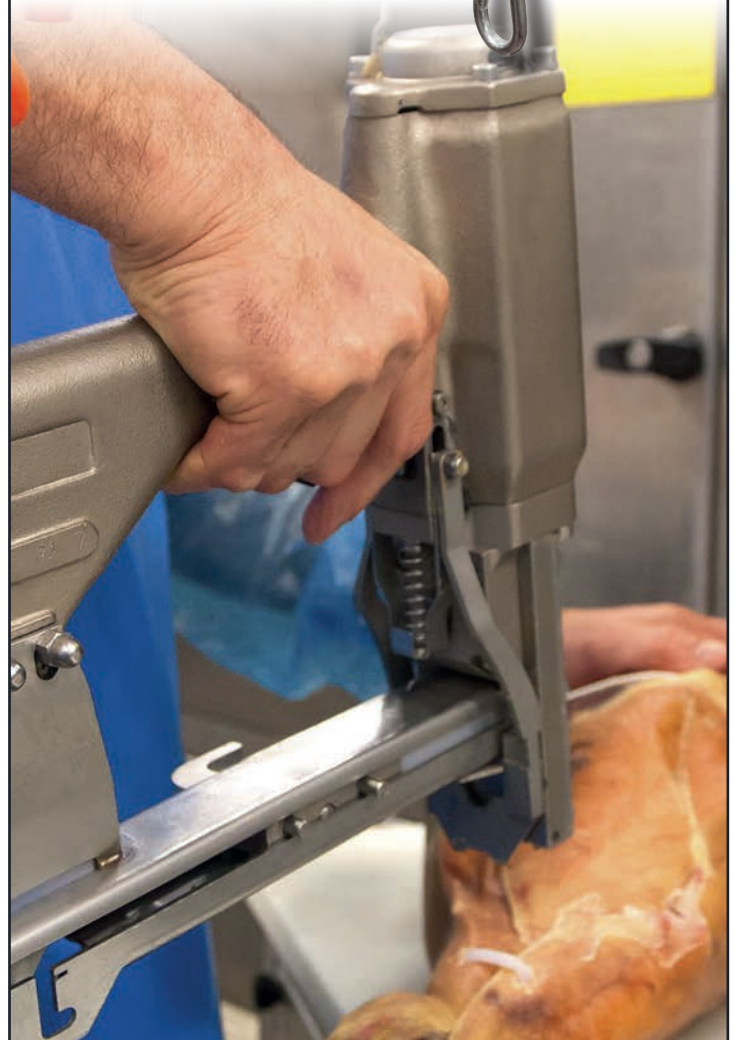

9336LIL÷9340IL

9346LIL÷9350IL



2500 mm



0,5÷14 kg

STOP



2500 mm



0,5÷14 kg



# BALANCÉRY - TECHNICKÉ INFORMÁCIE

Art.	1600 mm	2000 mm	2500 mm
9310IL	0,2÷0,5 kg		
9311IL	0,4÷1,0kg		
9312IL	1,0÷2,0 kg		
9313IL	2,0÷3,0 kg		
9320IL		1,0÷2,5 kg	
9321IL		2,0÷4,0 kg	
9322IL		4,0÷6,0 kg	
9323IL		6,0÷8,0 kg	
9336LIL			0,5÷2,0 kg
9336IL			2,0÷4,0 kg
9337IL			4,0÷6,0 kg
9338IL			6,0÷8,0 kg
9339IL			8,0÷10 kg
9340IL			10÷14 kg
*9346LIL			0,5÷2,0 kg
*9346IL			2,0÷4,0 kg
*9347IL			4,0÷6,0 kg
*9348IL			6,0÷8,0 kg
*9349IL			8,0÷10 kg
*9350IL			10÷14 kg

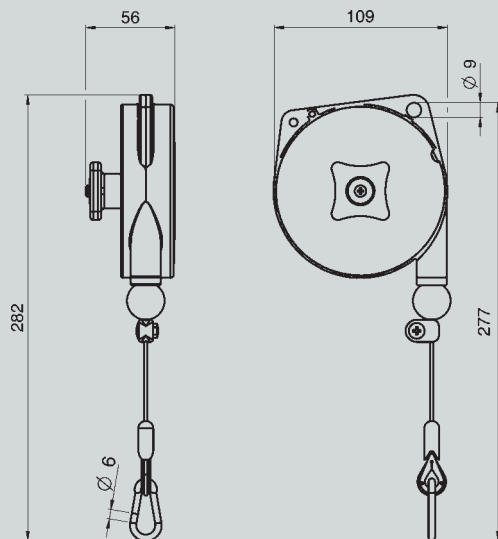

9310IL÷9313IL

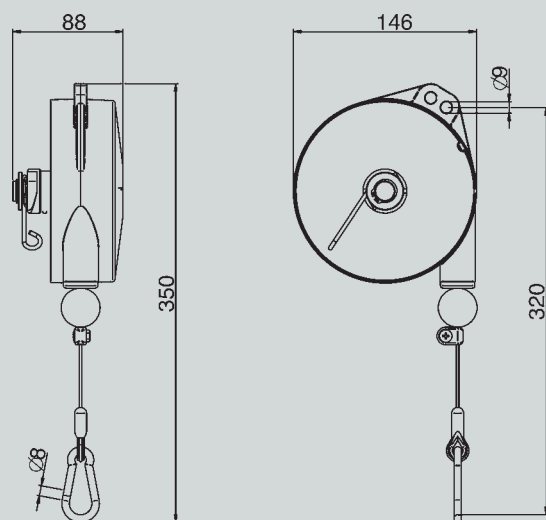

9320IL÷9323IL

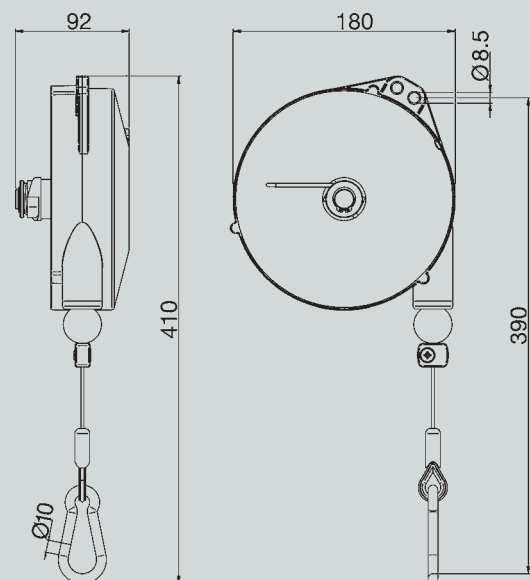

9336LIL÷9350IL

\* STOP device



# BALANCÉRY ZERO GRAVITY



**FOOD  
INDUSTRY  
BALANCERS**



Vonkajšie časti z  
nehrdzavejúcej  
ocele.

Potravinárske  
mazivo s  
certifikátom NSF-H1.

**H1**

Hliníkové puzdro s  
úpravou Rilsan so  
zvýšenou odolnosťou  
proti oxidácii a  
chemickej agresii  
mydiel a čistiacich  
prostriedkov. Hladký  
povrch uľahčuje  
odstraňovanie  
nečistôt a  
dezinfekciu.

Vnútorne časti z  
nehrdzavejúcej  
ocele.

Potravinársky  
certifikované  
vedenie laka, tlmič  
nárazov a uzáver.



Nerezové lanko.

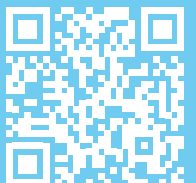

# 9354RL÷9359RL



2000 mm



4÷25 kg



# 9502RL÷9525RL



2100 mm

2700 mm



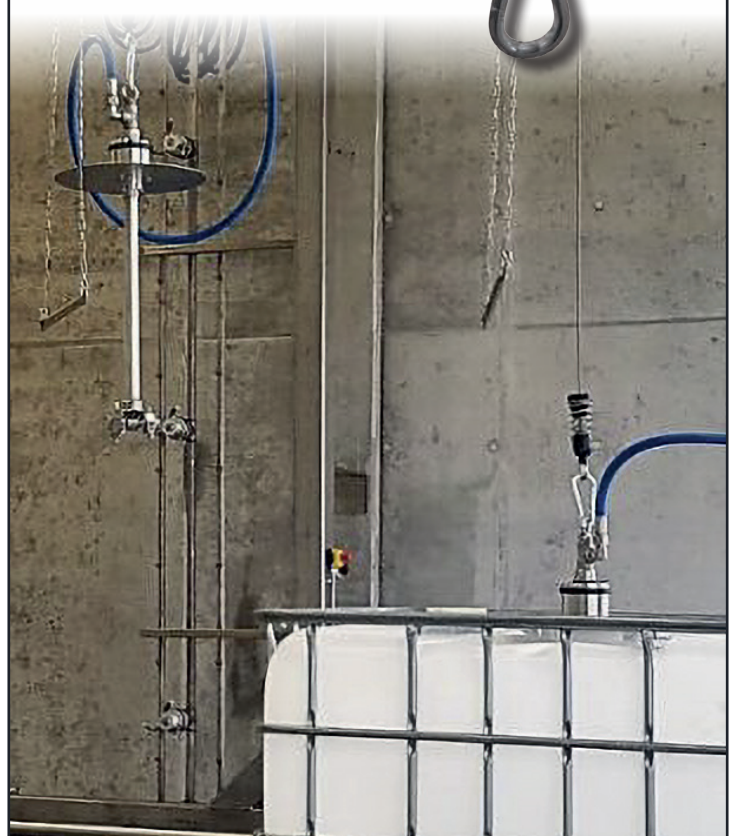

12÷100 kg



9361RL÷9369RL

9411RL÷9456RL



	2000 mm
	10÷75 kg



	2500 mm
	3000 mm
	35÷180 kg



# BALANCÉRY - TECHNICKÉ INFORMÁCIE

Art.	2000 mm	2100 mm	2700 mm
9354RL	4,0÷7,0 kg		
9355RL	7,0÷10 kg		
9356RL	10÷14 kg		
9357RL	14÷18 kg		
9358RL	18÷22 kg		
9359RL	22÷25 kg		
9502RL		20÷30 kg	
9503RL		30÷40 kg	
9504RL		40÷50 kg	
9505RL		50÷60 kg	
9506RL		60÷70 kg	
9507RL		70÷80 kg	
9508RL		80÷90 kg	
9509RL		90÷100 kg	
9520RL			12÷20 kg
9521RL			20÷30 kg
9522RL			30÷40 kg
9523RL			40÷50 kg
9524RL			50÷60 kg
9525RL			60÷70 kg

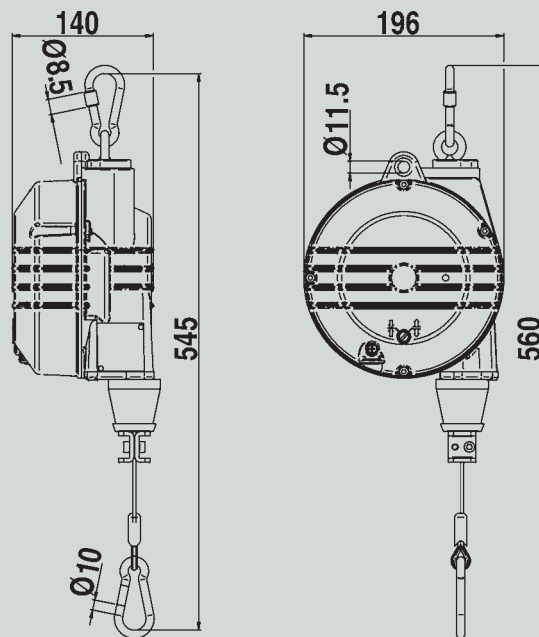

9354RL÷9359RL

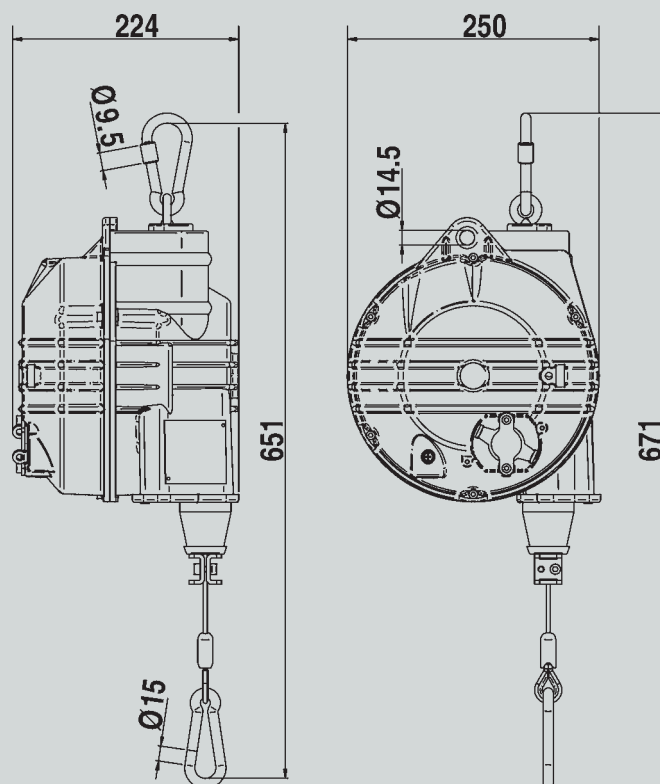

9502RL÷9525RL

# BALANCÉRY - TECHNICKÉ INFORMÁCIE

Art.	2000 mm	2500 mm	3000 mm
9361RL*	10÷15 kg		
9362RL*	15÷20 kg		
9363RL*	20÷25 kg		
9364RL*	25÷30 kg		
9365RL*	30÷35 kg		
9366RL*	35÷45 kg		
9367RL*	45÷55 kg		
9368RL*	55÷65 kg		
9369RL*	65÷75 kg		
9411RL*		60÷70 kg	
9412RL*		70÷80 kg	
9413RL*		80÷90 kg	
9414RL*		90÷100 kg	
9422RL*		100÷120 kg	
9423RL*		120÷140 kg	
9424RL*		130÷150 kg	
9425RL*		140÷160 kg	
9426RL*		160÷180 kg	
9434RL*			35÷45 kg
9435RL*			40÷50 kg
9436RL*			50÷60 kg
9441RL*			60÷70 kg
9442RL*			70÷80 kg
9443RL*			80÷90 kg
9444RL*			80÷100 kg
9451RL*			100÷115 kg
9452RL*			115÷130 kg
9453RL*			130÷140 kg
9454RL*			140÷150 kg
9455RL*			150÷160 kg
9456RL*			160÷180 kg

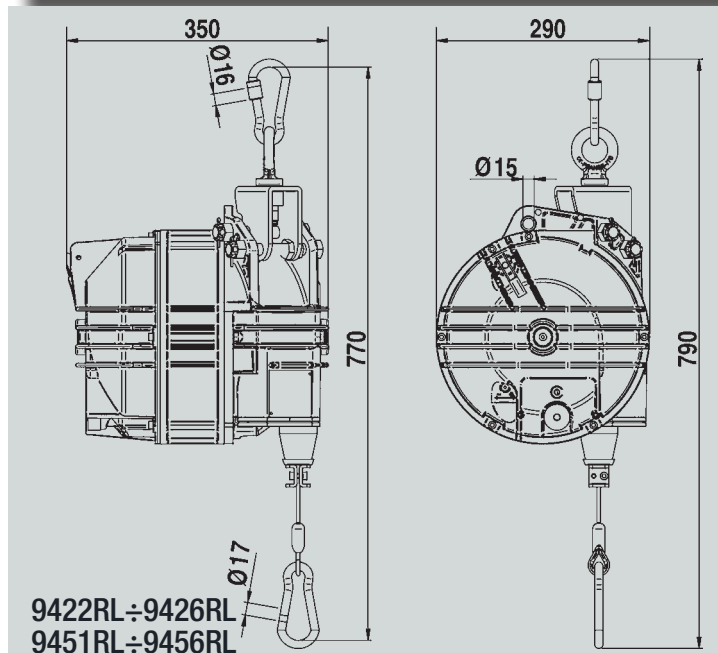
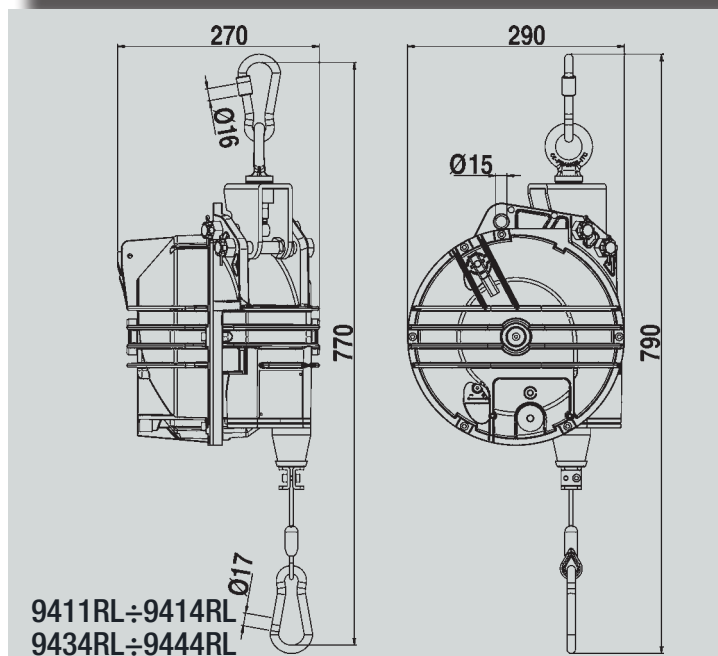
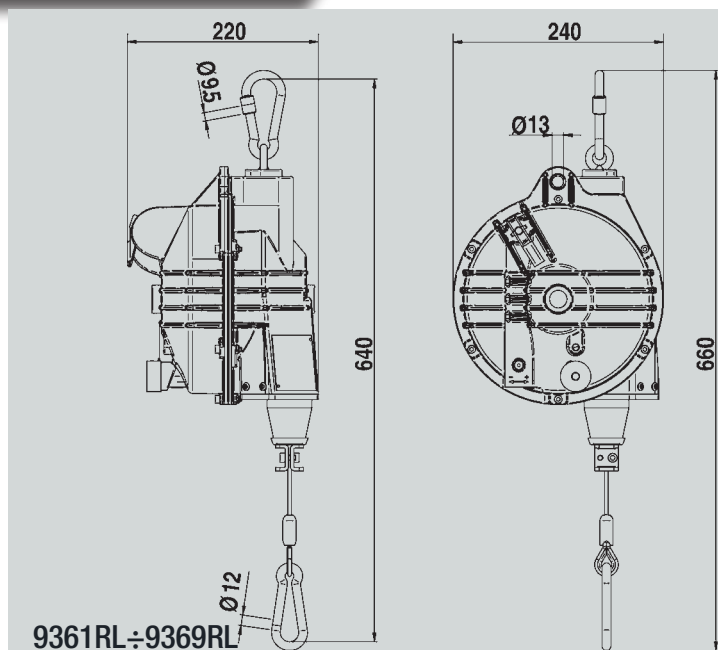

\* Odstredivé bezpečnostné zariadenie

## STE V DOBRÝCH RUKÁCH



**Balancéry TECNA** sa vyrábajú v Taliansku podľa najvyšších štandardov kvality, sú konštruované tak, aby vydržali a umožňovali vám pracovať s tým najlepším výkonom a ergonómiou. Zlepšujeme váš život. Balancéry TECNA pomáhajú odstraňovať námahu a predchádzať zraneniam obsluhy. Zvyšujú produktivitu a kvalitu práce, pričom zároveň skracujú výrobný cyklus.

**Balancéry TECNA** chránia nástroje, hadice a káble, čím zvyšujú ich životnosť a vašu produktivitu.

Spoločnosť TECNA je popredným svetovým výrobcom. Výrobky, náhradné diely a pomoc nájdete ľahko kedykoľvek a kdekoľvek. Stačí nás kontaktovať, ak nepoznáte lokálneho predajcu, a my vám poskytneme podporu a navedieme vás na najbližšieho distribútora Tecna.

Pár zaujímavých čísiel:

TECNA doteraz vyrobila takmer 6 000 000 BALANCÉROV. Priemerne sa predá viac ako 160.000 balancérov ročne. V aktuálnej ponuke TECNA viac približne 300 modelov s rozsahom zaťaženia až do 180 kg a zdvihom lanka až do 4,5 m. Jedná sa o najkomplexnejšiu ponuku na trhu. Vývoju balancérov sa ročne venuje viac ako 2 000 hodín výskumu a vývoja. Máme 4 registrované patenty. 3 nové patenty v konaní. Ste v dobrých rukách.

Spoločnosť TECNA je oveľa viac ako len veľká konštrukcia a veľké čísla. Je tu kompetentnosť, je tu profesionalita, je tu premýšľanie, je tu flexibilita. Sú tu ĽUDIA. Sme tu na to, aby sme počúvali a poskytovali riešenia všade, kde je to možné. Sme rýchli, sme flexibilní. Dokážeme riešiť naliehavé prípady a zvládneme aj špeciálne požiadavky.

**BALANCÉRY TECNA** sú NAJBEZPEČNEJŠIE.

Všetky balancéry sú vyrobené v súlade so smernicou DIN 15112.

Všetky VÝROBKY TECNA prechádzajú dôkladným testovaním, aby sa včas zabezpečila maximálna bezpečnosť a výkonnosť. Pri všetkých dôležitých častiach je zaručené minimálne 5-násobné maximálne deklarované zaťaženie.

Lanká sú hladké, aby sa zabezpečila rýchla vizuálna kontrola. Spoločnosť TECNA ponúka na výber lanká: z nehrdzavejúcej ocele, Dyneema® alebo polypropylénu. Rôzne materiály na laniek umožňujú používať balancéry TECNA pre rôzne aplikácie.

Inovácie a zlepšovanie sú neustále a nepretržité.

**BLANCÉRY TECNA** sa výborne osvedčili a dokázali svoju vysokú odolnosť aj v extrémnych pracovných podmienkach. Úspešne sa uplatňujú v mäso spracovateľskom priemysle, vo vonkajších podmienkach, ako aj pri extrémnom opakovanom použití na montážnych linkách pri zavesení nástrojov, kde dlhá životnosť znamená vyššiu produkciu.

Spoločnosť TECNA ako prvá vyvinula špecializovaný rad s certifikáciou ATEX, vhodný na použitie v oblastiach s potenciálne výbušnou atmosférou zloženou z horľavých plynov alebo horľavých materiálov.

## PREČO SME VYVINULI RAD PRE POTRAVINÁRSKY PRIEMYSEL

Balancéry TECNA sa čoraz častejšie používajú v nových aplikáciách s požiadavkami na ekológiu a čistotu. Sú známe po celom svete pre svoju pevnú konštrukciu, odolnosť, výkon a jednoduché používanie. Pri každej kúpe balancérov TECNA si kupujete špičkový výrobok Made in Italy s pridanou hodnotou: kupujete si kvalitu, výskum a inovácie, servis a asistenciu. Už nikdy nebudete sami.

Preto sme sa zamysleli nad tým čo viac môžeme urobiť a čo viac môžeme vylepšiť. Odpoveďou je naša LÍNIA PRE POTRAVINÁRSKY PRIEMYSEL.



### Oko a skoba z nehrdzavejúcej ocele so zvýšenou odolnosťou proti opotrebovaniu

Čo požadujete od balancéra?

Ergonomiu, efektívnosť výroby, jednoduchú manipuláciu a zdvíhanie nástrojov a zariadení. Menšie zaťaženie chrbta a kĺbov pre lepšiu kvalitu života a bezpečnosť v práci aj doma. Robustnosť v akýchkoľvek podmienkach, v akomkoľvek prostredí. Produktový rad ATEX bol prvým krokom spoločnosti TECNA smerom k bezpečnosti vo výbušných prostrediach. Extrémne pracovné podmienky vždy tlačia na výkonnejšie výrobky. Spoločnosť Tecna má poslanie dosahovať vynikajúce výsledky a záväzok neustále sa zlepšovať, aby mohla nasledovať a reagovať na potreby.

Nový rad FOOD INDUSTRY prináša dokonalosť balancérov do extrémnych pracovných prostredí: výrobok, ktorý dokáže pracovať v prítomnosti pary a vlhka, odolný voči chemickej agresii čistiacich a dezinfekčných prostriedkov.



### Odolné proti korózii a vnútorné časti z nehrdzavejúcej ocele, odolný a vhodný na náročné použitie.

Balancéry pre potravinársky priemysel majú všetky vonkajšie aj vnútorné časti z nerezovej ocele. Mazivo má certifikát NSF-H1 pre potravinárske prostredie, hliníkové puzdro s úpravou Rilsan so zvýšenou odolnosťou proti oxidácii a chemickej agresii mydiel a čistiacich prostriedkov. Hladký povrch uľahčuje odstraňovanie nečistôt a dezinfekciu. Využitie balancérov z rady FOOD INDUSTRY siaha od potravinárskeho a nápojového priemyslu po mliekarenský priemysel, od spracovania mäsa a porážky po výrobu údenín, od výroby sladkostí po pečenie chleba, od semien a orechov po ovocie a zeleninu, od umývania a dezinfekcie po chemické alebo slané prostredie.



### Materiál z nehrdzavejúcej ocele a potravinárske plasty, lanko a karabína z nehrdzavejúcej ocele.



VAW WELDING, s.r.o.  
Hlavná 3 • 038 52 Sučany • Slovenská republika  
Telefón: +421 901 923 361 • E-mail: [welding@vaw.sk](mailto:welding@vaw.sk) • Web: [www.vaw.sk](http://www.vaw.sk)